



1910E



John Deere 1910E – rychlý vyvážecí traktor s vysokou nosností pro nejtěžší náklady

Pro dopravu těžkých nákladů na dlouhé vzdálenosti je silný a rychlý vyvážecí traktor 1910E zcela ideální. Čísla mluví sama za sebe: 19 tun užitečná nosnost, zdvihový objem motoru 9 litrů, výkon motoru 186 kW (249 KS, SAE) a silou překypující hydraulický jeřáb CF8. S těmito parametry lehce zvládne i plně naložený vyvážecí traktor extrémní podmínky jako jsou prudké svahy, kamenitý terén nebo hluboký sníh. Nový revoluční koncept stroje vyniká otočnou kabinou s vyrovnáváním polohy a novým řídicím systémem TimberMatic™. Otočná kabina poskytuje jedinečný 360° výhled kolem dokola, což příznivě ovlivňuje bezpečnost a ergonomii práce při manipulaci s nákladem. Vysoký komfort operátora doplňují automatická klimatizace, kvalitní polstrování a nízká hladina hluku a vibrací.

V porovnání se svým předchůdcem 1710D ohromuje nový vyvážecí traktor 1910E působivými „doplňky“: dvě tuny užitečné nosnosti navíc, o 26 kW (35 PS, SAE) vyšší výkon motoru, o 40 cm³ větší kapacita čerpadla a o 20 kN více tažné síly. Všechna tato zdokonalení činí z vyvážecího traktoru 1910E nejeftivnější stroj na úseku přibližování dřeva. Stroj je k dispozici v šesti nebo osmikolové verzi. Precizní plynulé vyrovnávání kabiny umožňuje vyšší rychlost jízdy v terénu a přispívá ke zvýšení komfortu a rychlosti práce operátora.

Vyvážecí traktor 1910E je poháněn výkonným motorem John Deere PowerTech™ Plus se zdvihovým objemem 9 litrů. Už při nižším počtu otáček se motor vyznačuje vysokým točivým momentem. Nový řídicí systém TimberMatic F09 zjednodušuje ovládání stroje a nastavení specifických parametrů pro jednotlivé operátory. Pokud není vyvážecí traktor vybaven počítačem, mohou být základní parametry nastaveny prostřednictvím displeje systému CommandCenter™. Progresivní softwarový nástroj TimberLink™ od společnosti John Deere slouží ke kontrole a optimalizaci výkonu stroje – ideální prostředek ke snižování provozních nákladů.

Všechny vyvážecí traktory řady E jsou vybaveny robustnějším rámem. Nový hydraulický ventilátor je automaticky nebo manuálně přepínatelný. Ventilátor čistí chladič od prachu a znečištění, což šetří denní náklady na údržbu stroje. Účinná předběžná filtrace vzduchového filtru motoru zdatelně prodlužuje jeho životnost a intervaly výměny. Centrální systém mazání, který je k dispozici jako volitelné vybavení, ještě zřetelněji snižuje čas denní údržby.

**REVOLUČNÍ MODELY ŘADY E.
A BUDOUCNOST URČUJE DEERE.**

WWW.DEERE.COM/FORESTRYREVOLUTION

1910E

ROZMĚRY*

Délka [A]	10370 mm
Rozvor [B+C]	5600 mm
Nosník bogie nápravy – zlomovací kloub [B]	2000 mm
Zlomovací kloub - nosník bogie nápravy [C]	3600 mm
Čelní mříž - nosník bogie nápravy [D]	2700 mm
Nosník bogie nápravy – konec zadní části [E]	2100 mm
Šířka – pneumatiky 750 [F]	3090 mm
Úhel natočení	42°
Vnější poloměr otáčení – pneumatiky 700	9260 mm
Vnitřní poloměr otáčení – pneumatiky 700	5450 mm
Transportní výška	3900 mm
Nosnost	19 tun
Světla výška 6/8 kol [G]	685 mm / 710 mm
Pneumatiky přední 6/8 kol	34 – 16 / 26,5 – 20
Pneumatiky zadní	26,5 – 20
Hmotnost stroje 6/8 kol	19,050 kg / 21,800 kg
Svahový úhel 6/8 kol	29° / 42°

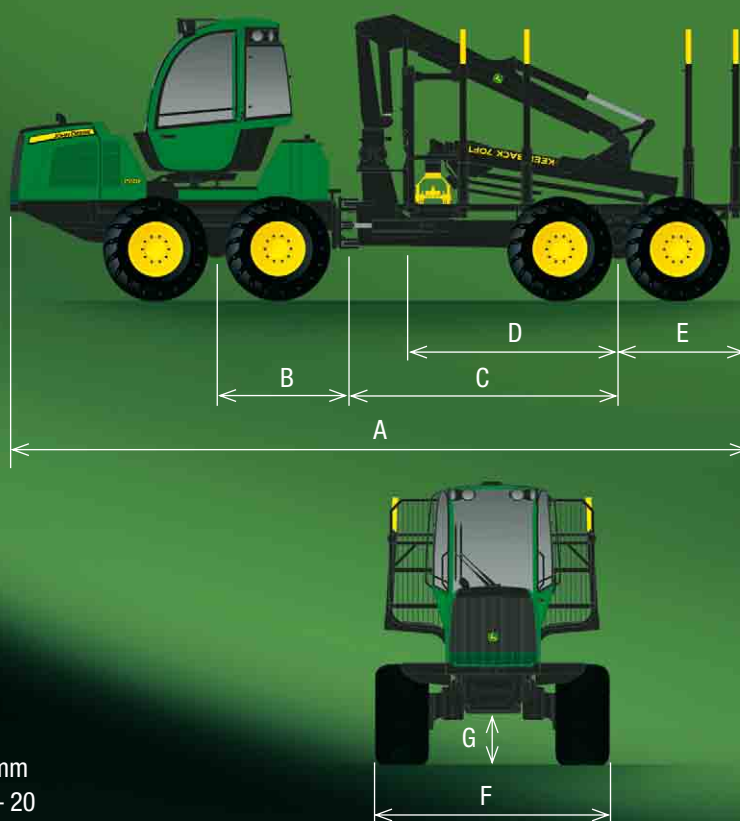

* Upozornění: Zde uváděné rozměry jsou jmenovité hodnoty. V rámci výrobní tolerance může dojít k odchylkám.

HYDRAULICKÝ JEŘÁB CF8

Max. dosah	8,5 m
Hrubý zdvihový moment	151 kNm
Hrubý otočný moment	41 kNm
Úhel otočení	380°

VOLBY NÁKLADOVÉHO PROSTORU

úzký krátký, úzký dlouhý, široký, VLS, ALS

DIESELOVÝ MOTOR

John Deere 6090 s turbodmychadlem a chladičem stlačeného vzduchu, 6 válců, zdvihový objem 9 litru

Max. výkon motoru	186 kW (1900 ot./min.) / 249 KS, SAE
Točivý moment	1090 Nm při 1400 ot./min.
Palivová nádrž	184 litrů

PRACOVNÍ HYDRAULIKA

Výkon čerpadla	závislá na zatížení
Pracovní tlak	180 cm ³ 24 MPa/3.480 PSI

PŘEVODOVKA

Nápravy

Tažná síla

Rychlost jízdy,

1. rychlostní stupeň

Rychlost jízdy,

2. rychlostní stupeň

hydrostaticko – mechanická
dvourychlostní převodovka
HD portálové tandemové nápravy s
vyvážení a uzávěrkou diferenciálu
220 kN

0 - 7,5 km/h

0 - 21 km/h

KABINA

Úhel otočení

Boční náklon

Náklon dopředu / dozadu

otočná nebo otočná s vyrovnáváním
polohy

290°

10°

6°

VOLITELNÉ VYBAVENÍ

Informace o volitelném vybavení stroje
získáte u svého prodejce John Deere.

Tato brožura/literatura byla pečlivě sestavena pro celosvětový oběh. Většina informací, obrázků a popisů je všeobecného charakteru, některé obrázky a texty však mohou obsahovat volitelné vybavení a příslušenství, které není k dispozici ve všech regionech. Podrobné informace získáte od nejbližšího prodejce. Společnost John Deere si vyhrazuje právo změnit specifikaci a design výrobků popsaných v této brožurě bez upozornění. Za chyby a přehlédnutí neručíme.