



1510E



John Deere 1510E – revoluce v přiblížování

Vyvážecí traktory John Deere řady E disponují novou otočnou kabinou s vyrovnáváním polohy a inovovaným řídicím systémem TimberMatic. Oba tyto prvky výrazně přispívají ke zvýšení pracovního komfortu operátora a posílení produktivity stroje. Nanejvýš precizní a měkké rotační a nivelační pohyby kabiny umožňují vynikající výhled do všech stran a umocňují potěšení operátora z dobře vykonané práce. Otáčení kabiny sleduje pohyb hydraulického jeřábu – jeřáb a drapák jsou tedy v každém okamžiku bezpečně v zorném poli operátora, aniž by musel otáčet hlavou. Vysoký komfort operátora doplňují automatická klimatizace, kvalitní polstrování, nízká hladina hluku a vibrací a široký výběr volitelného vybavení kabiny.

Produktivita vyvážecího traktoru John Deere 1510E byla ve srovnání s jeho předchůdcem, John Deere 1410D, podstatně posílena. Jedná se zejména o navýšení užitečné nosnosti stroje, zvýšení výkonu a točivého momentu motoru a usnadňuje tažné síly. Nový řídicí systém TimberMatic F09 zjednodušuje jak řízení stroje, tak nastavení specifických parametrů systému pro jednotlivé operátory. Volitelně lze základní parametry stroje nastavit přes displej jednoduššího systému CommandCenter™. Vyšší rychlosti jízdy přispívající k vyšší produktivitě práce je možné docílit díky preciznímu vyrovnávání polohy kabiny stroje.

**REVOLUČNÍ MODELY ŘADY E.
A BUDOUCNOST URČUJE DEERE.**

Vyvážecí traktor 1510E je poháněn motorem John Deere PowerTech Plus™ se zdvihovým objemem 6,8 litrů vyznačujícím se vysokým točivým momentem už při nižším počtu otáček. S progresivním nástrojem TimberLink™ určeným ke kontrole a optimalizaci výkonu stroje, zůstanou výkonnost stejně jako provozní náklady pod neustálým dohledem. Systém TimberLink™ je k dispozici pouze pro stroje John Deere.

Všechny vyvážecí traktory John Deere řady E jsou vybaveny zcela novým a robustním rámem.

Spolehlivost, průjezdnost terénem a tažná síla vyvážecího traktoru 1510E jsou znásobeny zesílenými HD bogie nápravami, které patří ke standardnímu vybavení stroje. Nový hydraulický ventilátor je automaticky nebo manuálně přepínatelný. Ventilátor čistí chladič od prachu a znečištění, což šetří pohonné hmoty a zvyšuje výkon stroje. Kromě toho se díky nižší denní potřebě údržby zvyšuje také disponibilní provozní doba stroje. Účinná předběžná filtrace nového vzduchového filtru motoru zdatelně prodlužuje jeho životnost a intervaly výměny. Centrální systém mazání, který je k dispozici jako volitelné vybavení, ještě zřetelněji snižuje čas denní údržby.

WWW.DEERE.COM/FORESTRYREVOLUTION

1510E

Rozměry*

Délka [A]	9570 mm
Rozvor [B+C]	5100 mm
Nosník bogie nápravy – zlamovací kloub [B]	1700 mm
Zlamovací kloub - nosník bogie nápravy [C]	3400 mm
Čelní mříž - nosník bogie nápravy [D]	2600 mm
Nosník bogie nápravy – konec zadní části [E]	1900 mm
Šířka – pneumatiky 700 [F]	2950 mm
Šířka – pneumatiky 800 [F]	3090 mm
Úhel natočení	42°
Vnější poloměr otáčení – pneumatiky 700	8550 mm
Vnitřní poloměr otáčení – pneumatiky 700	4840 mm
Transportní výška	3800 mm
Nosnost	15 tun
Světlá výška [G]	605 mm
Pneumatiky přední 6/8 kol	34 - 14 / 26,5 - 20
Pneumatiky zadní	26,5 - 20
Hmotnost stroje 6/8 kol	16,500 kg / 18,500 kg
Svahový úhel 6/8 kol	25° / 36°

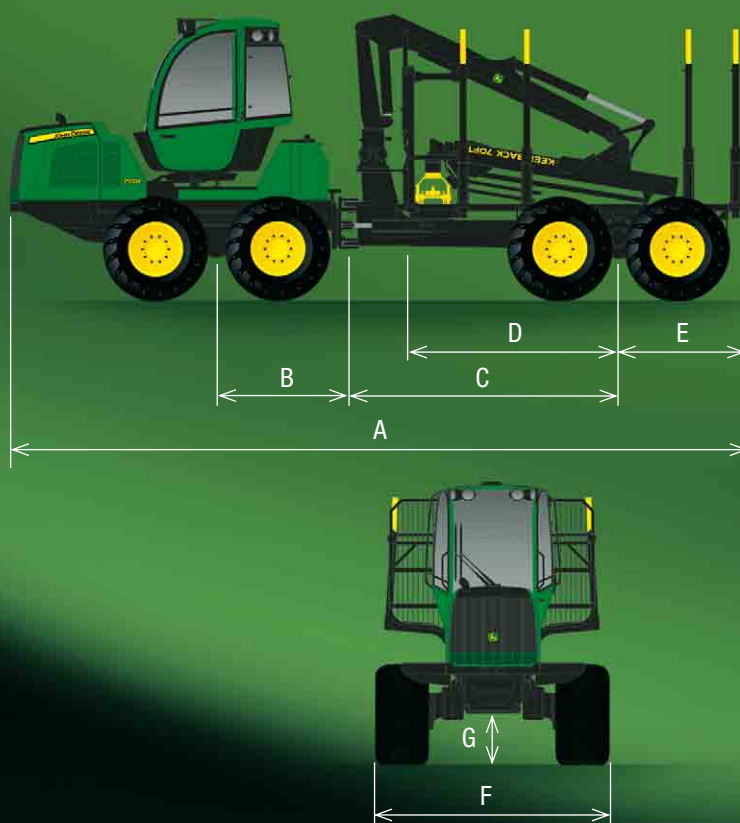

*Upozornění! Rozměry jsou jmenovité hodnoty a mohou se v rámci výrobní tolerance lišit.

HYDRAULICKÝ JEŘÁB

CF7	
Max. dosah	7,2/8,5/10 m
Hrubý zdvihový moment	125 kNm
Hrubý otočný moment	32 kNm
Úhel otočení	380°

VOLBY NÁKLADOVÉHO PROSTORU

úzký, široký, VLS, ALS

DIESELOVÝ MOTOR

John Deere 6068	
s turbodmyčadlem a chladičem stlačeného vzduchu	
6 válců, zdvihový objem 6,8 litrů	
Max. výkon motoru	145 kW (1900 ot./min.) / 195 KS
Točivý moment	800 Nm při 1300-1400 ot./min.
Palivová nádrž	167 litrů

PRACOVNÍ HYDRAULIKA

závislá na zatížení	
Výkon čerpadla	140 cm ³
Pracovní tlak	24 MPa/3480 PSI

PŘEVODOVKA

hydrostaticko – mechanická	
dvourychlostní převodovka	
Nápravy	HD portálové tandemové nápravy s vyvážením a uzávěrkou diferenciálu
Tažná síla	185 kN
Rychlost jízdy,	
1. rychlostní stupeň	0-7,5 km
2. rychlostní stupeň	0-23 km

KABINA

otočná nebo otočná s vyrovnáváním polohy	
Úhel otočení	290°
Boční náklon	10°
Náklon	
dopředu / dozadu	6°

VOLITELNÉ VYBAVENÍ

Informace o volitelném vybavení stroje získáte u svého prodejce.

Tato brožura/literatura byla pečlivě sestavena pro celosvětový oběh. Většina informací, obrázků a popisů je všeobecného charakteru, některé obrázky a texty však mohou obsahovat volitelné vybavení a příslušenství, které není k dispozici ve všech regionech. Podrobné informace získáte od nejbližšího prodejce.
Společnost John Deere si vyhrazuje právo změnit specifikaci a design výrobků popsaných v této brožuře bez upozornění.
Za chyby a přehlédnutí neručíme.