



# 1110E



## John Deere 1110E – nejoblíbenější víceúčelový vyvážecí traktor na světě

Nový kompletně přepracovaný provozní koncept vyvážecího traktoru John Deere 1110E má podstatně delší životnost, optimalizovanou tažnou sílu, je komfortnější a snadněji se ovládá. Díky užitečné nosnosti 12 tun a osvědčenému hydraulickému jeřábu CF5 je tento víceúčelový vyvážecí traktor ideálním řešením pro rozmanité těžební úkoly od probírek až k mýtním těžbám. Nový revoluční koncept stroje vyniká otočnou kabinou s vyrovnáváním polohy a novým řídicím systémem TimberMatic™. Otočná kabina poskytuje jedinečný 360° výhled kolem dokola. Operátor tak může v kabině pohodlně sledovat pohyby hydraulického jeřábu, což příznivě ovlivňuje bezpečnost a ergonomii práce při manipulaci s nákladem. Vysoký komfort operátora doplňují automatická klimatizace, kvalitní polstrování, nízká hladina hluku a vibrací a široký výběr volitelného vybavení kabiny.

Ve srovnání s předchůdcem řady D je vyvážecí traktor 1110E vybaven k optimalizaci výkonu a tažné síly větším pracovním a pojezdovým čerpadlem. Precizní plynulé vyrovnávání kabiny umožňuje vyšší rychlost jízdy v terénu, zlepšuje pracovní komfort operátora a přispívá tak k vyšší produktivitě práce.

Vyvážecí traktor 1110E je poháněn výkonným motorem John Deere PowerTech Plus™ se zdvihovým objemem 6,8 litrů. Už při nižším počtu otáček se

motor vyznačuje vysokým točivým momentem. Nový řídicí systém TimberMatic F09 zjednodušuje ovládání stroje a nastavení jeho specifických parametrů. Pokud není vyvážecí traktor vybaven počítačem, mohou být základní parametry nastaveny prostřednictvím displeje systému CommandCenter™. Progresivní softwarový nástroj TimberLink™ od společnosti John Deere slouží ke kontrole a optimalizaci výkonu stroje – ideální prostředek ke snižování provozních nákladů.

Všechny vyvážecí traktory John Deere řady E jsou, ve srovnání s modely řady D, vybaveny podstatně robustnějším rámem. Nový hydraulický ventilátor s automatickým přepínáním čistí účinně chladič od prachu a nečistot, což ulehčuje denní údržbu stroje. Životnost vzduchového filtru motoru byla díky předběžné filtraci zřetelně prodloužena. Centrální systém mazání, který je k dispozici jako volitelné vybavení, ještě zřetelněji snižuje čas denní údržby.

# 1110E

## ROZMĚRY\*

Délka [A]	9570 mm
Rozvor [B+C]	5100 mm
Nosník bogie nápravy – zlamovací kloub [B]	1700 mm
Zlamovací kloub - nosník bogie nápravy [C]	3400 mm
Čelní mříž - nosník bogie nápravy [D]	2600 mm
Nosník bogie nápravy – konec zadní části [E]	1900 mm
Šířka – pneumatiky 600 [F]	2700 mm
Šířka – pneumatiky 700 [F]	2890 mm
Úhel natočení	44°
Vnější poloměr otáčení – pneumatiky 700	8243 mm
Vnitřní poloměr otáčení – pneumatiky 700	4493 mm
Transportní výška	3800 mm
Nosnost	12 tun
Světlná výška [G]	605 mm
Pneumatiky přední 6/8 kol	34 – 14 / 26,5 – 20
Pneumatiky zadní	26,5 - 20
Hmotnost stroje 6/8 kol	15,500 kg / 17,300 kg
Svahový úhel 6/8 kol	25° / 36°

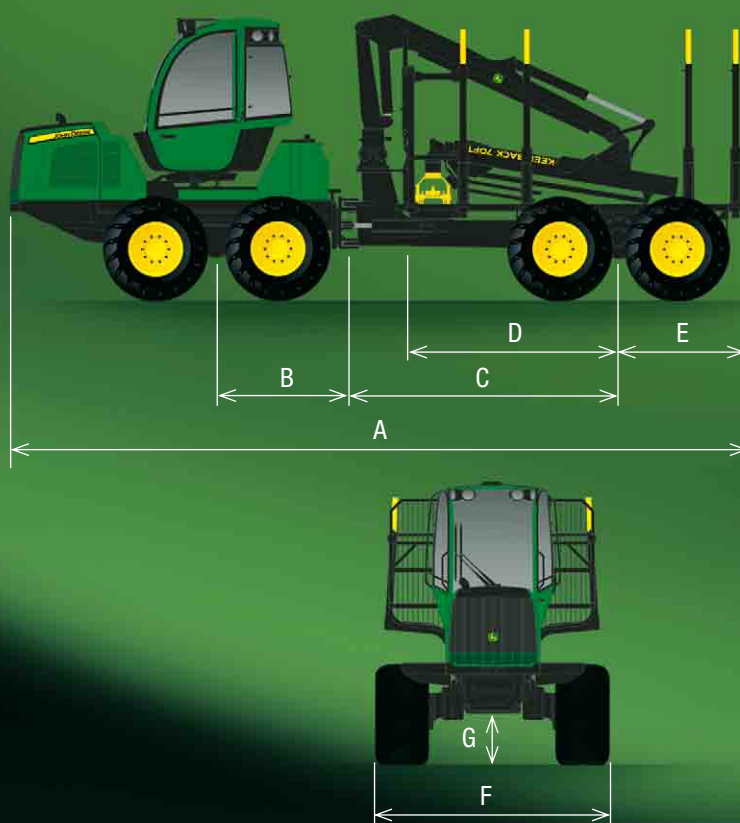

\* Upozornění: Zde uváděné rozměry jsou jmenovité hodnoty. V rámci výrobní tolerance může dojít k odchylkám.

## HYDRAULICKÝ JEŘÁB

CF5	
Max. dosah	7,2/8,5/10 m
Hrubý zdvihový moment	102 kNm
Hrubý otočný moment	24 kNm
Úhel otočení	380°

## VOLBY NÁKLADOVÉHO PROSTORU

úzký krátký, úzký dlouhý, široký

## DIESELOVÝ MOTOR

John Deere 6068 PowerTech Plus s turbodmychadlem a chladičem stlačeného vzduchu	
6 válců, zdvihový objem 6,8 litrů	
Max. výkon motoru	136 kW (1900 ot./min.) / 183 KS
Točivý moment	780 Nm při 1400 ot./min.
Palivová nádrž	167 litrů

## PRACOVNÍ HYDRAULIKA

závislá na zatížení	
Výkon čerpadla	140 cm <sup>3</sup>
Pracovní tlak	24 MPa/3481 PSI

## PŘEVODOVKA

hydrostaticko – mechanická dvourychlostní převodovka	
Nápravy	portálové tandemové nápravy s vyvážením a uzávěrkou diferenciálu
Tažná síla	160 kN
Rychlost jízdy,	
1. rychlostní stupeň	0-7,5 km/h
Rychlost jízdy,	
2. rychlostní stupeň	0-23 km/h

## KABINA

otočná nebo otočná s vyrovnáváním polohy	
Úhel otočení	290°
Boční náklon	10°
Náklon dopředu / dozadu	6°

## VOLITELNÉ VYBAVENÍ

Informace o volitelném vybavení stroje získáte u svého prodejce.

Tato brožura/literatura byla pečlivě sestavena pro celosvětový oběh. Většina informací, obrázků a popisů je všeobecného charakteru, některé obrázky a texty však mohou obsahovat volitelné vybavení a příslušenství, které není k dispozici ve všech regionech. Podrobné informace získáte od nejbližšího prodejce. Společnost John Deere si vyhrazuje právo změnit specifikaci a design výrobků popsaných v této brožurě bez upozornění. Za chyby a přehlédnutí neručíme.