



1010E



John Deere 1010E – zcela nový vyvážecí traktor pro náročné práce v probírkách

Nový vyvážecí traktor John Deere 1010E jednoznačně zastihuje předchozí model 1010D. V kategorii středně velkých vyvážecích traktorů je tento stroj nejlepší volbou pro pozdní probírky. Vedle klasických charakteristických inovací série E vystupují u tohoto modelu do popředí užitečná nosnost 11 tun, maximální výkon motoru 115,5 kW (156 KS, SAE), robustní hydraulický jeřáb CF5, nové nápravy a nová velikost pneumatik. Revoluční koncept stroje vyniká otočnou kabinou s vyrovnáváním polohy a novým řídicím systémem TimberMatic™. Otočná kabina poskytuje jedinečný 360° výhled kolem dokola, což příznivě ovlivňuje bezpečnost a ergonomii práce při manipulaci s nákladem. Vysoký komfort operátora doplňují automatická klimatizace, kvalitní polstrování a nízká hladina hluku a vibrací.

Tento univerzální vyvážecí traktor najde uplatnění jak v probírkách tak v mýtních těžbách. Je k dispozici v šesti nebo osmikolovém provedení. Optimalizovaný přenos hnací síly minimalizuje tlak na půdu a zaručuje vyvážecímu traktoru 1010E vynikající průjezdnost terénem.

Precizní plynulé automatické vyrovnávání kabiny poskytuje zcela nový zážitek z jízdy. Nadto umožňuje vyšší rychlost jízdy v terénu a přispívá ke zvýšení komfortu a rychlosti práce operátora.

Vyvážecí traktor 1010E je poháněn výkonným motorem John Deere PowerTech™ Plus se zdvihovým objemem 4,5 litru. Už při nižším počtu otáček se motor vyznačuje vysokým točivým momentem. Nový řídicí systém TimberMatic F09 zjednodušuje ovládání stroje a nastavení specifických parametrů pro jednotlivé operátory. Pokud není vyvážecí traktor vybaven počítačem, mohou být základní parametry nastaveny prostřednictvím displeje systému CommandCenter™. Progresivní softwarový nástroj TimberLink™ od společnosti John Deere slouží ke kontrole a optimalizaci výkonu stroje – ideální prostředek ke snížení provozních nákladů.

Všechny vyvážecí traktory řady E jsou vybaveny robustnějším rámem. Nový hydraulický ventilátor je automaticky nebo manuálně přepínatelný. Ventilátor čistí chladič od prachu a znečištění, což šetří denní náklady na údržbu stroje. Účinná předběžná filtrace vzduchového filtru motoru zdatelně prodlužuje jeho životnost a intervaly výměny. Centrální systém mazání, který je k dispozici jako volitelné vybavení, ještě zřetelněji snižuje čas denní údržby.

1010E

ROZMĚRY*

Délka [A]	9290 mm
Rozvor [B+C]	4800 mm
Nosník bogie nápravy – zlamovací kloub [B]	1700 mm
Zlamovací kloub - nosník bogie nápravy [C]	3400 mm
Čelní mříž - nosník bogie nápravy [D]	2600 mm
Nosník bogie nápravy – konec zadní části [E]	1900 mm
Šířka – pneumatiky 600 [F]	2720 mm
Šířka – pneumatiky 700 [F]	2820 mm
Úhel natočení	44°
Vnější poloměr otáčení – pneumatiky 700	8060 mm
Vnitřní poloměr otáčení – pneumatiky 700	4420 mm
Transportní výška	3600 mm
Nosnost	11 tun
Světlá výška [G]	600 mm
Pneumatiky přední 6/8 kol	34 – 14 / 24,5 – 20
Pneumatiky zadní	24,5 – 20
Hmotnost stroje 6/8 kol	14,700 kg / 16,500 kg
Svahový úhel 6/8 kol	28° / 37°

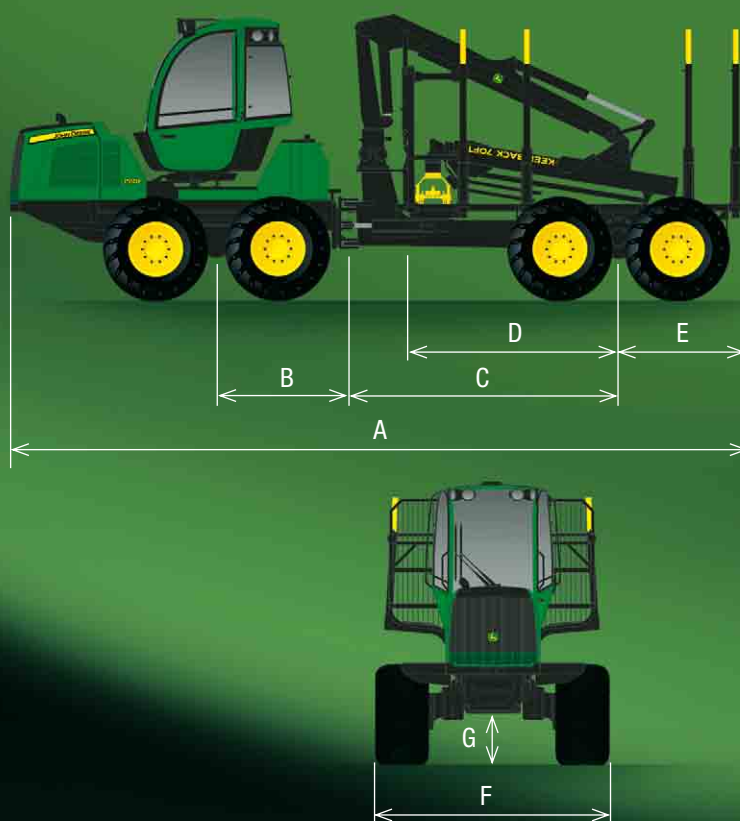

* Upozornění: Zde uváděné rozměry jsou jmenovité hodnoty. V rámci výrobní tolerance může dojít k odchylkám.

HYDRAULICKÝ JEŘÁB

CF5	
Max. dosah	7,2 m / 8,5 m / 10 m
Hrubý zdvihový moment	102 kNm
Hrubý otočný moment	24 kNm
Úhel otočení	380°

VOLBY NÁKLADOVÉHO PROSTORU

krátký, dlouhý, zvlášť krátký

DIESELOVÝ MOTOR

John Deere 4045 s turbodmychadlem a chladičem stlačeného vzduchu, 4 válce, zdvihový objem 4,5 litru

Max. výkon motoru	115,5 kW (1900 ot./min.) / 155 KS, SAE
Točivý moment	645 Nm při 1400 ot./min.
Palivová nádrž	150 litrů

PRACOVNÍ HYDRAULIKA

	závislá na zatížení
Výkon čerpadla	100 cm ³
Pracovní tlak	24 MPa/3.480 PSI

PŘEVODOVKA

hydrostaticko – mechanická dvourychlostní převodovka portálové tandemové nápravy s vyvážením a uzávěrkou diferenciálu 150 kN

Nápravy

Tažná síla

Rychlost jízdy,

1. rychlostní stupeň

0 - 7,5 km/h

Rychlost jízdy,

2. rychlostní stupeň

0 - 23 km/h

KABINA

otočná nebo otočná s vyrovnáváním polohy

Úhel otočení

290°

Boční náklon

10°

Náklon dopředu / dozadu

6°

VOLITELNÉ VYBAVENÍ

Informace o volitelném vybavení stroje získáte u svého prodejce John Deere.

Tato brožura/literatura byla pečlivě sestavena pro celosvětový oběh. Většina informací, obrázků a popisů je všeobecného charakteru, některé obrázky a texty však mohou obsahovat volitelné vybavení a příslušenství, které není k dispozici ve všech regionech. Podrobné informace získáte od nejbližšího prodejce. Společnost John Deere si vyhrazuje právo změnit specifikaci a design výrobků popsaných v této brožuře bez upozornění. Za chyby a přehlédnutí neručíme.